



Puertas seccionales



Quality since 1967

Reliable Doors & Docks

TENEMOS LA SOLUCIÓN PARA TU EMPRESA

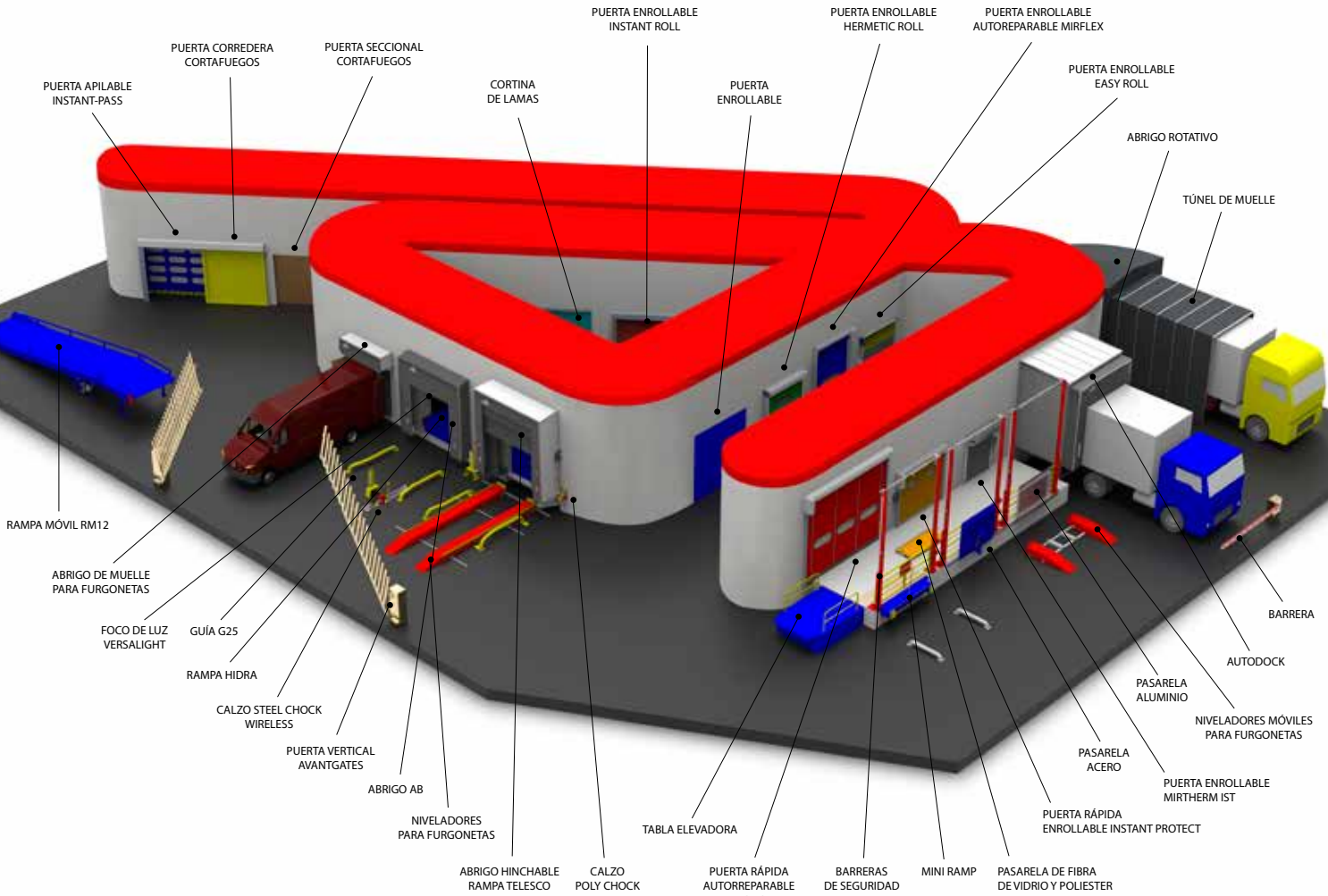

EXPORTANDO A MÁS DE 50 PAISES DESDE 1967

www.angelmir.com

Los datos técnicos y medidas que aparecen en el catálogo son meramente orientativos. Para datos de fabricación ponerse en contacto con la oficina técnica. Los productos de Angel Mir están fabricados de manera personalizada para cada cliente. Son "productos por unidad y no en serie". Todos los derechos reservados.

En constante avance y mejora de sus productos, ANGEL MIR se reserva el derecho a modificar modelos y características sin previo aviso. Los datos técnicos que figuran en este catálogo son publicados únicamente a nivel informativo, sin que ello represente ningún compromiso por parte de ANGEL MIR.

Ninguna parte de este catálogo puede ser reproducida, grabada en sistema de almacenamiento o transmitida en forma alguna ni por cualquier procedimiento, ya sea electrónico, mecánico, reprográfico, magnético o cualquier otro, sin autorización previa y por escrito de ANGEL MIR.

La pasión por el trabajo bien hecho es la base del crecimiento de Angel Mir.

Desde hace 50 años, fabricamos puertas industriales y soluciones para logística. Estamos presentes en más de 50 países, desarrollando puertas para aplicaciones específicas que son referencia en el mercado internacional.

Nuestros sistemas patentados exclusivos y originales nacen de nuestro compromiso para satisfacer las necesidades de nuestros clientes hasta el más mínimo detalle. Nuestros equipos están concebidos para resolver situaciones funcionales, de seguridad, técnicas y estéticas.

En Angel Mir cada equipo es único porque nuestro objetivo es la satisfacción del cliente; por ello asesoramos y diseñamos cada producto en función de las necesidades de cada aplicación y nos ocupamos de su instalación. Asimismo, ofrecemos un servicio postventa de mantenimiento y reparación durante todo el ciclo de vida del producto.

Ángel Mir
Presidente

La Bisbal
BARCELONA

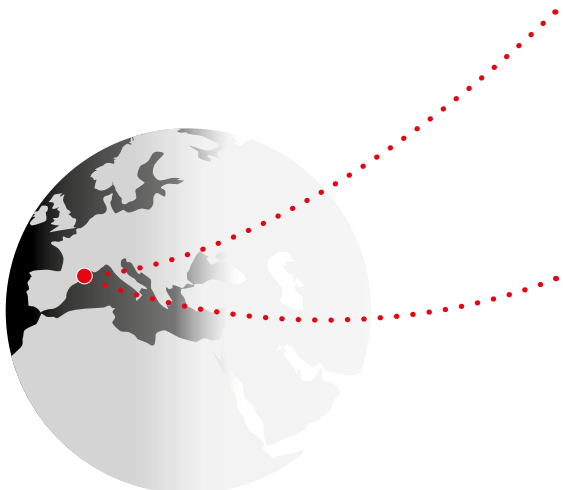

Instalaciones Angel Mir de 42.000 m²



Eficiencia Energética

Algunos productos **Angel Mir**® han sido concebidos para aportar una significativa eficiencia energética y reducción del consumo de los recursos.

Con nuestra experiencia apoyamos y ayudamos a nuestros clientes a realizar los proyectos con el máximo ahorro energético mediante la elección más adecuada de nuestros productos. Asimismo, en función del sector, recomendamos los equipos más duraderos e idóneos para cada aplicación.

Materias primas

Durante 50 años, **Angel Mir**® siempre ha contado con proveedores locales y europeos que le aportan las mejores materias primas, para conseguir un alto rendimiento de sus productos y larga durabilidad.

ÍNDICE

Puertas seccionales	4
¿Qué es una puerta seccional?	6
SÁNDWICH	7
ALU-MIX	12
ALU-SECC	14
ALU-SECC VISION	18
FIBER-SECC	20
MUELLES DE CARGA	22
DINTELES	24
OPCIONES Y ACABADOS	28
PUERTAS PEATONALES	30
COMPONENTES Y AUTOMATISMOS	32
CORTAFUEGOS	34
RIPENNING SECC	38
ESPECIALES	40
RESIDENCIALES	42

Gran aislamiento térmico para la logística

Puertas seccionales SANDWICH
40 y 80 mm. para puntos de carga.



Mayor luminosidad en la nave

Puertas acristaladas
ALU-MIX
ALU-SECC
ALU-SECC VISION



Integradas a una arquitectura moderna

Puertas acristaladas
ALU-MIX
ALU-SECC
ALU-SECC VISION



Elegancia

Puertas acristaladas
ALU-MIX
ALU-SECC
ALU-SECC VISION



Máxima transparencia

Puertas acristaladas
ALU-SECC VISION



Diseño en puerta y fachada

Puertas acristaladas
ALU-MIX
ALU-SECC
ALU-SECC VISION
SANDWICH



Adaptadas a gran variedad de sectores

Puertas acristaladas
ALU-MIX
ALU-SECC
SANDWICH



Para naves comerciales

Puertas seccionales
SANDWICH



Las puertas seccionales **Ángel Mir®** son puertas versátiles, que por su diseño y construcción pueden adaptarse con seguridad y elegancia a los más variados estilos arquitectónicos y a las condiciones de uso más exigentes.

Tanto para utilización residencial como para aplicación industrial, las grandes ventajas de aislamiento y estanqueidad así como de seguridad y facilidad de uso hacen de las puertas seccionales Ángel Mir una solución efectiva y duradera.

Básicamente, están formadas por una serie de paneles que se elevan mediante unas guías laterales y compensados mediante un sistema de resortes.

Diferentes configuraciones en su sistema de guías y elevación permiten adaptarla con facilidad al tipo de construcción.

La gran variedad de acabados, paneles sándwich en distintos colores, maderas nobles, tablero marino, etc. permiten una perfecta armonización con el estilo arquitectónico empleado.

Juntas de estanqueidad en todo el perímetro y entre paneles aseguran un gran aislamiento a las inclemencias externas, evitando las entradas de agua y polvo, así como las corrientes de aire y las pérdidas de climatización.

Extraordinaria suavidad de funcionamiento. Las secciones se deslizan hacia arriba, sobre unas robustas guías de acero galvanizado, mediante rodillos regulables de material sintético que incorporan rodamientos a bolas. Este sistema proporciona un funcionamiento suave y silencioso con un mínimo rozamiento. Gracias a la eficacia de los muelles de compensación, calculados mediante un programa informático, se consigue un funcionamiento suave y sin sobreesfuerzos. La unión entre paneles se consigue mediante bisagras continuas de aluminio extrusionado.

Las puertas seccionales ofrecen una serie de **valores añadidos** que no poseen otros sistemas de cierre:

- **Aislamiento y estanqueidad.**
- **No ocupan superficie interior.**
- **No reducen el hueco útil.**
- **No necesitan grandes espacios laterales.**

- **No invaden la calzada exterior.**
- **Salvan obstáculos interiores (puentes, grúas, vigas...)**
- **Seguridad y fiabilidad.**
- **Amplia gama de modelos.**



MODELO SANDWICH

Los **paneles sándwich** se fabrican con dos chapas de acero galvanizado y prelacado de alta resistencia a la oxidación. En la cámara que forman entre ellos se inyecta espuma de poliuretano de alta densidad consiguiendo así un alto factor de aislamiento térmico y acústico y una gran resistencia mecánica.

Los paneles se pueden fabricar en distintos grosores: desde 40 hasta 80 mm. según las necesidades de aislamiento. Los paneles de 80 mm. de grosor están destinados a puertas seccionales en instalaciones frigoríficas. La estanqueidad entre paneles se consigue mediante juntas elásticas de poliuretano.

Las puertas seccionales modelo **Sándwich** de **Ángel Mir** son el equipamiento ideal para el ahorro de energía y el cierre seguro en las naves en las que se quiera conservar la climatización.

Características técnicas

- Espesor: 40 mm.
- Chapas espesor: 0.5 mm.
- Anchos disponibles: 500 mm., 610 mm. y 740 mm.
- Peso por unidad superficie: 11.5 a 12.2 Kg/m²
- Resistencia al viento: clase 2
- Densidad poliuretano: 40.5 Kg/m³ (exento de CFC)
- Coeficiente transferencia térmica: K= 0.50 / 0.53 W/m².°K
- Coeficiente de transferencia acústica: Valor ponderado de RW=26,5 dBA
- Integra suplemento de acero longitudinal para atornillar las bisagras.

Sistemas de automatismos

Cualquiera de los detallados en la página 33.

Dimensiones

Anchura 8.500 mm. y altura 7.000 mm. (hasta un área de 48 m²)

Opciones

- Puerta peatonal incorporada.
- Puerta peatonal lateral.
- Mirillas.
- Rejillas de ventilación.
- Grosor paneles (40/80 mm.).
- Componentes y opciones (pg. 32)

Dispositivos de seguridad

- Paracaídas por rotura de cable.
- Paracaídas por rotura de muelle.

Acabados

INTERIOR

- Superficie de chapa gofrada en color blanco RAL 9002

EXTERIOR

- Lacados estándar.
- Puede pintarse en cualquier color de la carta RAL

Ver limitaciones en opciones y acabados en las páginas 28-32.



Puertas seccionales panel sándwich con mirillas.

PUERTAS SECCIONALES

¿QUÉ ES UNA PUERTA SECCIONAL?

SANDWICH

ALU-MIX

ALU-SECC

ALU-SECC VISION

FIBER-SECC

MUELLES DE CARGA

DINTELES

OPCIONES Y ACABADOS

PUERTAS PEATONALES

COMPONENTES Y AUTOMATISMOS

CORTAFUEGOS

REPINNING SECC

ESPECIALES

RESIDENCIALES



Puertas seccionales panel sándwich con mirillas y puerta peatonal en concesionario.



Vista interior de puertas seccionales sándwich en parque de bomberos.



Puertas seccionales panel sándwich con puerta peatonal.

PUERTAS SECCIONALES

¿QUÉ ES UNA PUERTA SECCIONAL?

SANDWICH

ALU-MIX

ALU-SECC

ALU-SECC VISION

FIBER-SECC

MUELLES DE CARGA

DINTELES

OPCIONES Y ACABADOS

PUERTAS PEATONALES

COMPONENTES Y AUTOMATISMOS

CORTAFUEGOS

RIPEENING SECC

ESPECIALES

RESIDENCIALES



Puertas seccionales inclinadas en parque de bomberos.



Puerta seccional panel sándwich microperfilado en empresa de automoción.



Puertas seccionales panel sándwich con puerta peatonal en túneles de lavado.



Puertas seccionales panel sándwich.

MODELO SANDWICH 3G

Las puertas seccionales **sándwich reforzadas 3G** de **Ángel Mir®** aportan una mayor resistencia y robustez, por lo que se recomiendan en los siguientes casos:

- Tamaños a partir de 6.000 mm. de anchura o 6.000 mm. de altura.
- Zonas con mucho viento o corrientes de aire importantes como en túneles, minas, etc.
- Zonas de paso muy intensivo.

Diferencias de una puerta sándwich standard:

- 1 o 2 omegas de refuerzo en cada panel para evitar deformaciones.
- Guías verticales y curvas de tamaño superior y con mayor espesor.
- Bisagras laterales dobles.
- Sistemas de para-caídas adecuado para el peso y tamaños de cada puerta.

- Ejes de soporte de tambores de enrollamiento de mayor diámetro.
- Ruedas metálicas de gran diámetro.
- Ejes de los rodillos de mayor longitud y grosor.

NOTA: para puertas de medidas muy grandes y pesadas se pueden construir las puertas sin resortes con un motor de tracción directa.

Consultar dimensiones.



Puertas seccionales panel sándwich con mirillas en concesionario.



Bisagra lateral doble para guía de 3G



Seguridad de antirotura de cable para puertas 3G y estándar



Detalle ejes reforzado y estándar



Guías estándar 2" y reforzada 3"



Omega reforzada y estándar



Curvas estándar 2" y reforzada 3"



Rodillos metálicos de 3" y rodillos de nylon 2"

PUERTAS SECCIONALES

¿QUÉ ES UNA PUERTA SECCIONAL?

SANDWICH

ALU-MIX

ALU-SECC

ALU-SECC VISION

FIBER-SECC

MUELLES DE CARGA

DINTELES

OPCIONES Y ACABADOS

PUERTAS PEATONALES

COMPONENTES Y AUTOMATISMOS

CORTAFUEGOS

RIPEENING SECC

ESPECIALES

RESIDENCIALES



Puertas seccionales panel sándwich con mirillas.



Vista interior de puertas seccionales en nave industrial.



Puertas seccionales panel sándwich de gran tamaño con laterales fijos y puerta peatonal.

MODELO **ALU-MIX** Puertas con personalidad abiertas a la luz.

Las puertas seccionales acristaladas **Alu-Mix**® de **Ángel Mir**® combinan la belleza y robustez de los paneles acristalados con la resistencia y aislamiento de los paneles sandwich. Ofrecen una gran variedad de posibilidades.

Están especialmente indicadas para lugares donde se necesite un aprovechamiento de la luz natural o necesidad de visión. Pudiéndose combinar de diferentes maneras para adaptarse a los requerimientos de la obra.

Los paneles acristalados están fabricados con perfiles de aluminio exclusivos, formando una serie de marcos que pueden rellenarse con diferentes materiales opacos o transparentes, por ejemplo, paneles sandwich donde se precise un buen aislamiento o cristales acrílicos donde se necesite buena visibilidad y/o luminosidad. El acristalamiento estándar se hace con policarbonato compacto, material que destaca por su extraordinaria resistencia mecánica y su resistencia al desgaste por radiación solar, al estar dotado de un filtro anti U.V. en su cara exterior. Se pueden dotar de otros tipos de acristalamiento: policarbonato celular, (en caso de desear un mayor aislamiento) o metacrilato. El panelamiento opaco se hace con panel sandwich de aluminio de 14 mm de espesor. Los cristales están sellados mediante juntas de caucho y la estanqueidad entre paneles se consigue, también, con el mismo material.

Los paneles sandwich son de chapa galvanizada y prelacada con espuma de poliuretano en su interior.

Dimensiones

- Anchura máxima: 8.500 mm.
- Altura máxima: 6.000 mm.
- Resistencia al viento: clase 2

Para otras medidas consulte nuestro departamento comercial.

Acabados

Los perfiles de aluminio y los paneles sandwich pueden pintarse con el color escogido de la carta RAL. Color estándar anodizado plata, opcional lacado.

Dispositivos de seguridad

- Paracaídas por rotura de cable.
- Paracaídas por rotura de muelle.

Sistemas de automatismo

Cualquiera de los detallados en la página 33.

Gran variedad de posibilidades

- **Número de paneles opacos o acristalados:** 1, 2, 3,... etc.
- **Situación del panel en la puerta:** Bajos (B), Central (C) y Superior (S)
- **Tipo de panel:** Acristalado (A) y Opaco (O)



Puerta **Alu-Mix**® en almacenes de alimentación. (1SA)



Puerta **Alu-Mix**® en taller. (1B0, 1S0)



Puerta **Alu-Mix**® en concesionario. (2CA)



Puerta **Alu-Mix**® en taller mecánico. (4SA)



Puerta **Alu-Mix**® automoción. (4SA)



Puerta **Alu-Mix**® en concesionario. (1BO)

Opciones de acristalamiento



Policarbonato simple de 3 mm.



Policarbonato doble de 3+3 mm.



Cristal de 3+3 mm.

Ejemplos de alguna de las múltiples posibles combinaciones



Alu-Mix 1 BO



Alu-Mix 2 SA



Alu-Mix 2 CA

MODELO ALU-SECC

Puertas acristaladas con máxima transparencia, diseño y funcionalidad.

Las puertas seccionales acristaladas **Alu-Secc** de **Ángel Mir®** se distinguen por su belleza y robustez.

Están especialmente indicadas para lugares donde se necesite una visión del interior o un aprovechamiento de la luz natural a la vez que una seguridad en el cierre.

Ideales para concesionarios de automóviles, talleres con vista al público u obras con una estética especial.

Los paneles acristalados están fabricados con perfiles de aluminio exclusivos, formando una serie de marcos que pueden rellenarse con diferentes materiales opacos o transparentes, por ejemplo, paneles sándwich donde se precise un buen aislamiento o cristales acrílicos donde se necesite buena visibilidad y/o luminosidad. El acristalamiento estándar se hace con policarbonato compacto, material que destaca por su extraordinaria resistencia mecánica y su resistencia al desgaste por radiación solar, al estar dotado de un filtro anti U.V. en su cara exterior. Se pueden dotar de otros tipos de acristalamiento: policarbonato celular,

(en caso de desear un mayor aislamiento) o metacrilato. El panelamiento opaco se hace con panel sandwich de aluminio de 14 mm de espesor. Los cristales están sellados mediante juntas de caucho y la estanqueidad entre paneles se consigue, también, con el mismo material.

Dimensiones

- Anchura máxima: 6.500 mm.
- Altura máxima: 6.000 mm.
- Resistencia al viento: clase 2 (consultar para otras medidas).

Acabados

- Los perfiles de aluminio pueden pintarse con el color escogido de la carta RAL, excepto los junquillos interiores que se entregan en color gris.
- Color estándar anodizado plata.

Dispositivos de seguridad

- Paracaídas por rotura de cable.
- Paracaídas por rotura de muelle.

Sistemas de automatismos

Cualquiera de los detallados en la página 33.

Opciones de acristalamiento

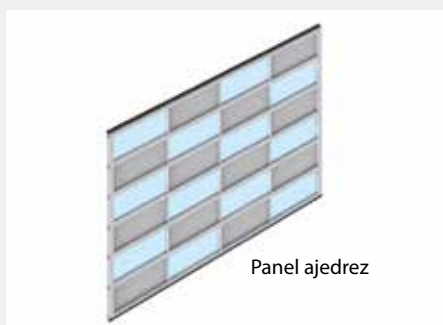

Puertas seccionales **Alu-Secc®** composición ajedrez en pabellón deportivo.



Puertas seccionales **Alu-Secc®** en interior de complejo deportivo.



Vista exterior de puertas seccionales **Alu-Secc**® acristaladas en parque acuático con fijo superior acristalado.



Vista interior de puertas seccionales **Alu-Secc**® acristaladas en parque acuático.



Puerta seccional **Alu-Secc**® con chapa perforada.



Puerta seccional **Alu-Secc**® con puerta peatonal lateral.

Tipos de panel acristalado y de aluminio

- 
 Policarbonato simple de 3 mm. transparente.
- 
 Policarbonato de seguridad. Protección antirayadas en las dos caras.
- 
 Policarbonato doble de 3+3 mm. transparente.
- 
 Policarbonato simple de 3 mm. translúcido.
- 
 Policarbonato celular de 16 mm. en bronce, blanco o translúcido.
- 
 Chapa de aluminio. 3 mm.
- 
 Panel sándwich de aluminio 16 mm.
- 
 Chapa deployé.
- 
 Chapa de aluminio perforada.
- 
 Librillo de aluminio para ventilación.

PUERTAS SECCIONALES

¿QUÉ ES UNA PUERTA SECCIONAL?

SANDWICH

ALU-MIX

ALU-SECC

ALU-SECC VISION

FIBER-SECC

MUELLES DE CARGA

DINTELES

OPCIONES Y ACABADOS

PUERTAS PEATONALES

COMPONENTES Y AUTOMATISMOS

CORTAFUEGOS

RIPEINING SECC

ESPECIALES

RESIDENCIALES



Puerta **Alu-Secc**® en taller de automoción.



Puertas **Alu-Secc**® en parque de bomberos.



Alu-Secc® composición ajedrez. Parque de bomberos.



Alu-Secc® composición ajedrez vista interior.



Puertas seccionales acristaladas en terraza de hotel.



Puertas Alu-Secc® en la terraza de un restaurante.

PUERTAS SECCIONALES

¿QUÉ ES UNA PUERTA SECCIONAL?

SANDWICH

ALU-MIX

ALU-SECC

ALU-SECC VISION

FIBER-SECC

MUELLES DE CARGA

DINTELES

OPCIONES Y ACABADOS

PUERTAS PEATONALES

COMPONENTES Y AUTOMATISMOS

CORTAFUEGOS

RIPENNING SECC

ESPECIALES

RESIDENCIALES



Vista exterior puertas **Alu-Secc**® con policarbonato cel-lular.



Vista interior de puerta **Alu-Secc**® con policarbonato celular.



Puertas seccionales **Alu-Secc**® especial revestida con lamas de aluminio enrasadas.



Puertas seccionales **Alu-Secc**® vista interior en parque de bomberos.



Detalle puerta seccional **Alu-Secc**® enrasada.

MODELO ALU-SECC VISION

¡Menos perfilería, más visibilidad!

Las puertas seccionales acristaladas **Alu-Secc® Vision** de **Angel Mir®** tienen un diseño moderno y muy estético gracias a la mínima perfilería que lleva, dejando pasar más luminosidad natural al interior y convirtiéndose en un buen escaparate para el negocio.

Son puertas resistentes y que garantizan la máxima seguridad. Ideales para showrooms, concesionarios, comercios, terrazas de restaurantes o hoteles, etc.

Los paneles acristalados están fabricados con perfiles de aluminio exclusivos, formando una serie de marcos horizontales que pueden rellenarse con cristales acrílicos de 6 mm de espesor donde se necesite buena visibilidad y/o luminosidad. Destacan por su extraordinaria resistencia mecánica y por llevar una protección anti ralladas en ambos lados. Además, al estar dotados de un filtro anti U.V. en su cara exterior, son resistentes al desgaste por radiación solar.

Dimensiones

- Anchura máxima: 6.000 mm.
 - Altura máxima: 5.000 mm.
 - Resistencia al viento: clase 2
- Ver medidas según configuración.

Sistemas de automatismos

Cualquiera de los detallados en la página 33.

Configuraciones de acristalamiento

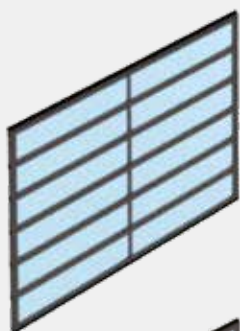

Panel acristalado partido
A partir de 4.000 mm.

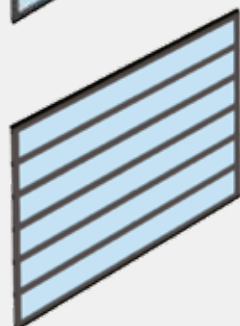

Panel acristalado largo
Hasta 4.000 mm.

Medida especiales consultar.



Puerta seccional **Alu-Secc® Vision** en taller de automoción.



Puerta seccional **Alu-Secc® Vision** en concesionario.

PUERTAS SECCIONALES

¿QUÉ ES UNA PUERTA SECCIONAL?

SANDWICH

ALU-MIX

ALU-SECC

ALU-SECC VISION

FIBER-SECC

MUELLES DE CARGA

DINTELES

OPCIONES Y ACABADOS

PUERTAS PEATONALES

COMPONENTES Y AUTOMATISMOS

CORTAFUEGOS

RIPENNING SECC

ESPECIALES

RESIDENCIALES



Puerta seccional **Alu-Secc® Vision** partido en concesionario.



Puerta seccional **Alu-Secc® Vision** largo en showroom.

MODELO **FIBER-SECC** Ideal para exteriores y ambientes marinos y corrosivos.

¡ÚNICAS EN EL MERCADO!

La puerta seccional **Fiber-Secc Inox 316**® de **Ángel Mir**® es la puerta ideal para su utilización en el exterior y en ambientes corrosivos y marinos.

Es ligera, muy resistente a los impactos, de fácil limpieza y resistente a la corrosión.

Está fabricada con paneles aislantes tipo sándwich de poliéster y fibra de vidrio. Su acabado interior es en recubrimiento Gel Coat de color blanco y su acabado exterior en recubrimiento Gel Coat en varios colores standard. Viene en color estándar blanco RAL 9002. Sus guías y herrajes están fabricados en acero inoxidable 316 y los muelles de torsión cumplen con los requisitos de calidad impuestos por la normativa DIN 17223-C.

La opción del sistema de compensación de peso sin resortes, asegura una mayor vida útil con mucho menos mantenimiento.

Opcionalmente puede dotarse de uno o dos paneles bajos con sistema anti-impactos autorreparable. Este mecanismo nos asegura una mayor resistencia a los golpes habituales en este tipo de instalaciones, evita las frecuentes reparaciones de paneles y las caras facturas que esto representa. Ver última foto página 21.

Diferencias con una puerta seccional convencional:

- Paneles sándwich compuestos.
- Caras exteriores de poliéster reforzado con fibra de vidrio y relleno de espuma de poliuretano.
- Grosor estándar de 40 mm.
- Panel inferior muy resistente a los impactos.
- Panel autorreparable opcional.
- Con resortes y con contrapeso (sólo en puertas verticales). Opcional sin resortes (con puerta automática).
- Guías y herrajes en acero Inox AISI 316.

Dimensiones máximas:

5.500 x 6.000 mm.



Puerta seccional **Fiber-Secc**® en almacén de sal marina.



Lámina de poliéster interior y exterior

PUERTAS SECCIONALES

¿QUÉ ES UNA PUERTA SECCIONAL?

SANDWICH

ALU-MIX

ALU-SECC

ALU-SECC VISION

FIBER-SECC

MUELLES DE CARGA

DINTELES

OPCIONES Y ACABADOS

PUERTAS PEATONALES

COMPONENTES Y AUTOMATISMOS

CORTAFUEGOS

RIPENING SECC

ESPECIALES

RESIDENCIALES

¡ÚNICAS EN EL MERCADO!



Fiber-Secc® en muelle de carga.



Puerta Fiber-Secc® en industria salinera.



Lonja de pescado con puertas Fiber-Secc®.



Puertas Fiber-Secc® en muelle de factoría de atunes.



Puerta Fiber-Secc® en almacén de sal para autopistas.



Fiber-Secc® con panel inferior autorreparable en lonja de pescados.

MODELO ECO-DOCK Puertas Seccionales para muelles de carga



Puertas seccionales con mirillas en muelles de carga.

Los puntos de carga **Ángel Mir®** son el resultado de la combinación de tres equipos con tres funciones específicas.

- **Rampa de carga:** vencer el desnivel y la separación entre muelle y vehículo.
- **Abrigo:** aislar, proteger y mantener las condiciones climáticas en el momento de la carga y descarga.
- **Puerta seccional:** cerrar y aislar térmicamente.

La puerta seccional, fabricada con paneles tipo sándwich, garantiza un cierre perfecto mediante juntas de estanqueidad a la vez que, debido al poliuretano inyectado entre chapa y chapa, aísla térmicamente. Puede fabricarse en diferentes tipos de elevación dependiendo de las características del edificio. La puerta puede ser accionada de forma manual o automática y puede llevar cuadros de accionamiento mixto cuadro / puerta rampa.

Opciones

- Herrajes y guías de acero inoxidable.
- Paneles de 80 mm. para instalaciones frigoríficas.
- Paneles de fibra de vidrio para ambientes muy corrosivos
- Paneles anti-impactos.
- Mirillas y paneles acristalados.
- Interruptor de seguridad para anulación de la rampa en puertas manuales.

Consulte nuestras tarifas especiales para medidas estándar.

Medidas orientativas de huecos de puerta estándar para muelles (en mm.)

	ANCHURA	ALTURA
Rampa HIDRA	2.800	3.000
Rampa HIDRA	3.000	3.000
Rampa TELESCO	3.000	3.600 (puerta seccional por delante rampa)
Rampa TELESCO (Isoperfect)	3.200	3.900 (puerta seccional por delante rampa)
Rampa TELESCO (Isoperfect)	3.200	4.500 (puerta seccional por delante rampa y hasta el suelo)

Cuadros de control mixtos; puerta + rampa niveladora



RS200L+CS250

Electromecánico combi para rampa y puerta.



RS300V+CS250

Electrónico combi para rampa y puerta con autoreturn telescópico.

PUERTAS SECCIONALES

¿QUÉ ES UNA PUERTA SECCIONAL?

SANDWICH

ALU-MIX

ALU-SECC

ALU-SECC VISION

FIBER-SECC

MUELLES DE CARGA

DINTELES

OPCIONES Y ACABADOS

PUERTAS PEATONALES

COMPONENTES Y AUTOMATISMOS

CORTAFUEGOS

RIPEINING SECC

ESPECIALES

RESIDENCIALES



Puertas seccionales, rampas niveladoras Hydra y luces Verslight en muelle de carga.



Puertas ECO-DOCK.



Vista exterior muelles con puertas ECO-DOCK con panel acristalado.



Vista interior puerta ECO-DOCK con panel acristalado.



Centro logístico.

OPCIONES DE DINTEL

Reducido

Ideal cuando se dispone de un espacio mínimo para recoger la puerta.

Medidas luz máxima: 6.000 x 5.000 mm. (ancho x alto)
Área máxima: 30 m²
Peso máximo: 350 kg
Dintel mínimo: 200 mm. (guía horizontal = alto luz + 1.000 mm.)
Dintel máximo: 300 mm. (guía horizontal = alto luz + 700 mm.)



Normal

El sistema de elevación normal es el más adecuado ya que permite el óptimo funcionamiento de la puerta. Es necesario un dintel de 450 mm tanto en versión manual como automática.

Medidas luz máxima: 8.500 x 7.000 mm. (ancho x alto)
Área máxima: 48 m²
Peso máximo: 660 kg
Dintel mínimo: 450 mm. (hasta 5.500 mm. alto)
 520 mm. (a partir de 5.500 mm. alto)

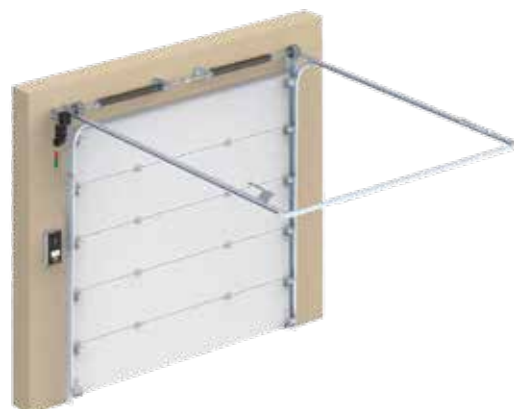

Normal en pendiente

Este sistema permite aprovechar todas las ventajas de una elevación normal, ganando altura interior al seguir la pendiente del techo.

Medidas luz máxima: 6.000 x 5.000 mm. (ancho x alto)
Área máxima: 30 m²
Peso máximo: 350 kg
Dintel mínimo: de 450 mm. a 600 mm.
Pendiente máxima guía horizontal: 35°



OPCIONES DE DINTEL

Gran elevación

Se considera de gran elevación cuando el dintel mide entre 800 mm. y 3000 mm, en cuyo caso reducimos ocupación horizontal aprovechando el dintel existente.

Medidas luz máxima: 8.000 x 6.000 mm. (ancho x alto)
Área máxima: 48 m²
Peso máximo: 800 kg
Dintel mínimo: 800 mm.
Dintel máximo: 4.400 mm.



Gran elevación con pendiente

Nos permite aprovechar al máximo la altura interior del edificio y al mismo tiempo seguir la pendiente del techo interior.

Medidas luz máxima: 8.000 x 6.000 mm. (ancho x alto)
Área máxima: 48 m²
Peso máximo: 800 kg
Dintel mínimo: 800 mm.
Dintel máximo: 4.400 mm.
Inclinación máxima guía horizontal: 35°



Elevación vertical

En el caso de un dintel de igual o mayor medida que la altura útil, podemos utilizar el sistema de elevación vertical (guillotina) para aprovechar todo el espacio útil del interior. (Mínima ocupación horizontal).

Medidas luz máxima: 8.000 x 6.000 mm. (ancho x alto)
Área máxima: 48 m²
Peso máximo: 500 kg
Dintel mínimo: alto luz + 370 mm.



OPCIONES DE DINTEL

Modelo ECO punto de carga muelles abajo

NUEVO SISTEMA MUELLES BAJOS

Medidas luz máxima: 3.200 x 3.100 mm. (ancho x alto)
Área máxima: 10 m²
Peso máximo: 130 kg
Dintel mínimo: alto luz + 320 mm.
Centro muelles: alto luz + 800 mm.



Modelo ECO punto de carga muelles arriba

Medidas luz máxima: 3.200 x 3.600 mm. (ancho x alto)
Área máxima: 12 m²
Peso máximo: 130 kg
Dintel mínimo: alto luz + 350 mm.
Centro muelles: alto luz + 800 mm.



Modelo ECO punto de carga dintel gran elevación

NUEVO SISTEMA MUELLES BAJOS

Medidas luz máxima: 3.200 x 3.100 mm. (ancho x alto)
Área máxima: 10 m²
Peso máximo: 130 kg
Dintel mínimo: 1.950 mm.
Centro muelles: alto luz + 800 mm.



Espacios de ocupación

Motor lateral

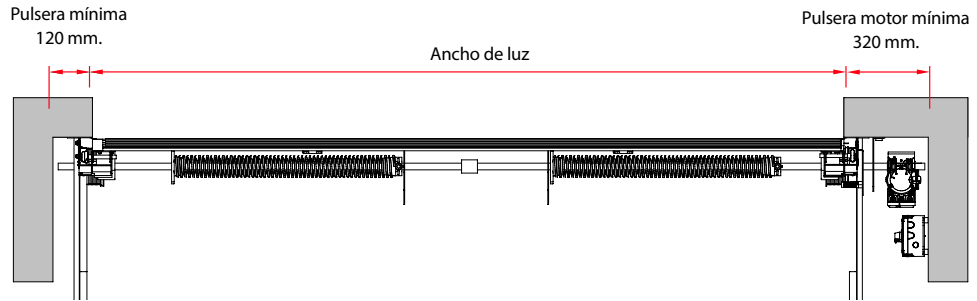

Motor frontal

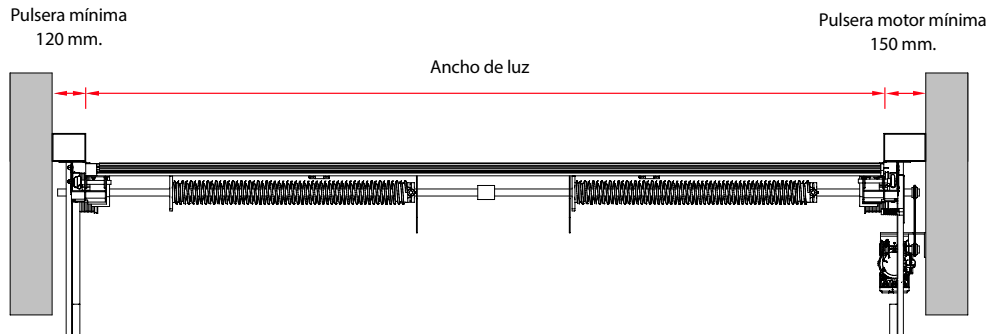

Manual con cadena

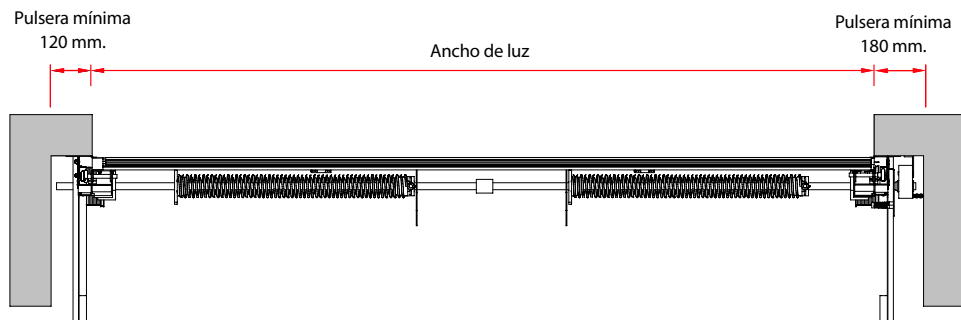

Manual

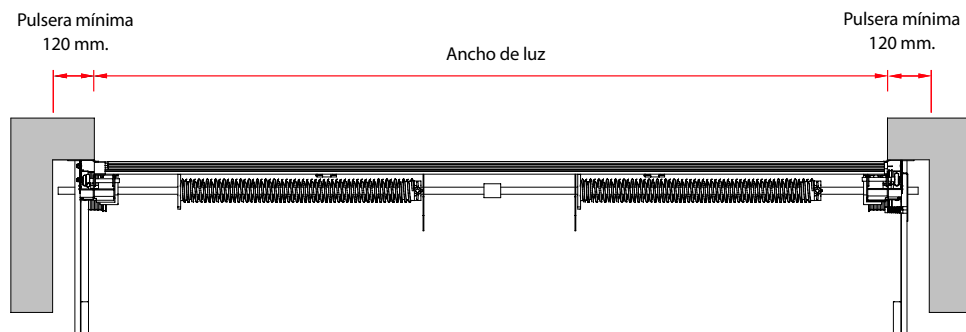

Opciones de mirilla



Mirilla rectangular:
609 x 203 mm.



Mirilla rectangular:
610 x 305 mm.



Mirilla redonda:
Ø 330 mm.

Opciones de rejilla de ventilación



Rejilla de ventilación:
344 x 138 x 40 mm.



Rejilla de ventilación:
350 x 160 x 35 mm.



Rejilla de ventilación:
550 x 260 x 35 mm.



Rejilla de ventilación:
1050 x 360 x 35 mm.



Vista interior de puerta con mirilla rectangular y rejilla de ventilación. Mirillas 610 x 350 mm. Rejilla 1050 x 360 x 35 mm.



Puertas seccionales con mirillas rectangulares. Mirillas 609 x 203 mm.



Puerta peatonal con mirilla redonda, barra de antipánico plana y zócalo alto.

Acabados y espesores de panel

Micro Profiled

Rugoso Acanalado

Medidas



PANEL 40 mm.	ANCHO máximo	ALTURA máxima
Sin puerta de paso	12.000	6.000
Con puerta de paso (zócalo bajo)	4.000	5.000
Con puerta de paso (zócalo alto)	5.000	5.000

PANEL 80 mm.	ANCHO máximo	ALTURA máxima
Sin puerta de paso	12.000	6.000

Consultar medidas según peso de la puerta.



Cualquier color carta RAL bajo pedido

Lacados estándar paneles micro perfilados (colores RAL aproximados)

Lacados estándar paneles FLAT LINE (colores RAL aproximados)

M Perfilado M Perfilado M Perfilado M Perfilado M Perfilado M Perfilado



Blanco RAL 9002 Gris Plata RAL 9006 Gris RAL 7016 Azul RAL 5010 Rojo RAL 3000 Gris RAL 9007

Con suplemento / Solo 610 mm.

M Perfilado M Perfilado M Perfilado M Perfilado



RAL 790 Blanco RAL 9002 Gris RAL 7016 Gris Plata RAL 9006

Lacados estándar paneles rugosos (colores RAL aproximados)



Verde RAL 6005 Blanco RAL 9002 Gris Plata RAL 9006 Gris RAL 7016 Azul RAL 5010 Rojo RAL 3000



Puertas peatonales incorporadas en seccionales



Puerta peatonal **centrada**

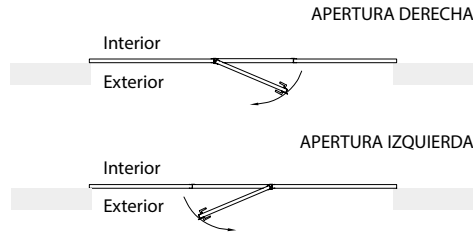

Puerta peatonal **derecha**

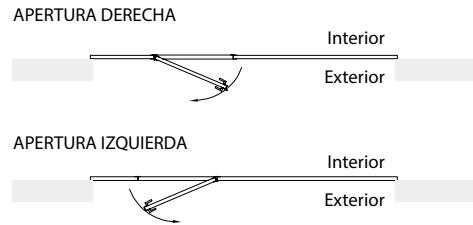

Puerta peatonal **izquierda**

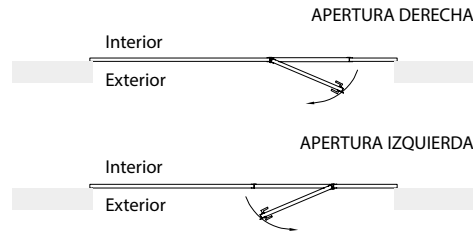

* Las aperturas se interpretan vistas del interior.



Puerta peatonal con zócalo reforzado amarillo y negro.



Puerta peatonal con zócalo bajo.



Detalle muelle retenedor y micro de seguridad.

Alturas de zócalo con puerta de paso incorporada

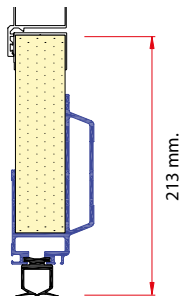

Para puertas de hasta 5 m. de ancho de luz.

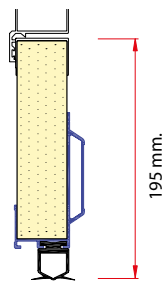

Para puertas de máximo 4 m. de ancho de luz.

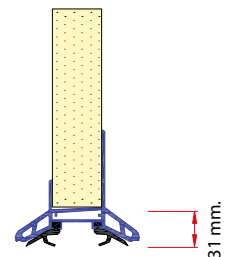

Para puertas de máximo hasta 4 m. de ancho de luz.

Puertas peatonales laterales sándwich



Puerta peatonal lateral sandwich vista trasera.



Puerta peatonal lateral Sandwich vista delantera.

Modelo ALU ISO 40 BASIC

Puerta peatonal de panel sándwich modelo básico con perfilera de aluminio anodizado con zócalo inferior fijo. Relleno de panel sándwich de 40 mm.

Puertas peatonales laterales



Puerta de doble hoja.



Puerta de hoja simple.

Marcos

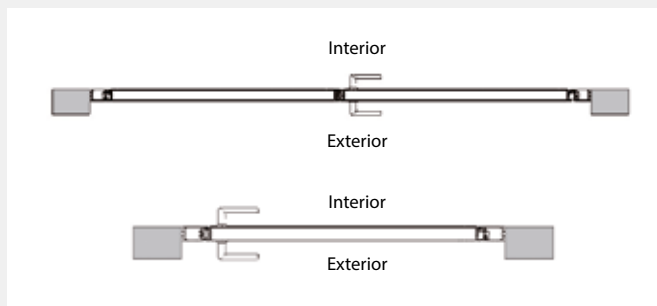

Modelo ALU ISO 40 PLUS

Puerta peatonal de panel sándwich con perfilera de aluminio reforzada pintada blanca o negra. Más resistente y estética. Relleno de panel sándwich de 40 mm.

Puertas peatonales laterales



Puerta de doble hoja.



Puerta de doble hoja con fijo superior.



Puerta de hoja simple.



Puerta de hoja simple con fijo superior.

Marcos

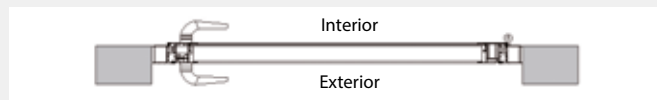
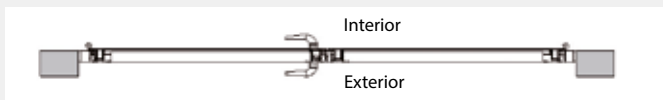

Opciones disponibles para ambos modelos: barra antipánico, mirillas, cerradura de seguridad de 3 puntos, muelle retenedor y refuerzo interior con chapa de 0,8mm.

COMPONENTES Y OPCIONES

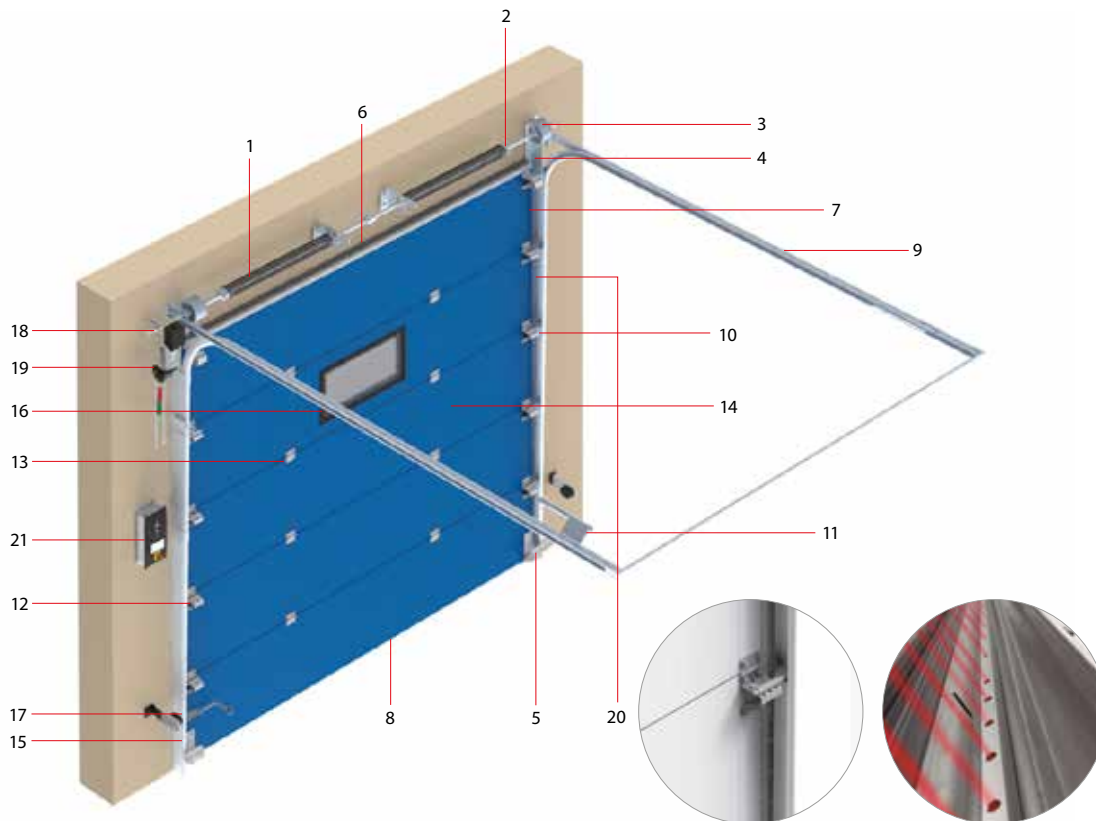

Función	Descripción	Acabado
1	Compensación (STA) Resortes de torsión	Con tratamiento granallado y pintado gris
2	Seguridad (STA) Paracaídas por rotura de muelle	Galvanizado
3	Compensación (STA) Tambores de enrollamiento, según tipo de elevación	Aluminio de fundición
4	Elevación (STA) Cables de acero, antigiratorios *	Galvanizado
5	Seguridad (STA) Paracaídas por rotura de cable	Galvanizado
6	Estanqueidad (STA) Junta superior de caucho	Color negro
7	Estanqueidad (STA) Junta lateral de caucho y P.V.C.	Color negro
8	Estanqueidad (STA) Junta inferior tubular de caucho	Color negro
9	Guiado (STA) Guía de deslizamiento en chapa de acero	Galvanizado
10	Guiado (STA) Rodillos de nylon con rodamientos a bolas	Partes metálicas galvanizadas
11	Seguridad (STA) Topes antisalida y empuje	Galvanizado
12	Abisagramiento (STA) Consolas regulables de soporte de los rodillos	Galvanizado
13	Abisagramiento (STA) Bisagras de sujeción de paneles intermedias	Galvanizado
14	Hoja Paneles sandwich Paneles acristalados de aluminio Paneles madera	Lacados Standar. Opcionalmente pintados con pintura de poliuretano o anodizados
15	Cierre Pestillo lateral	Galvanizado
16	Iluminación (OP) Mirilla	Policarbonato y caucho negro
17	Seguridad (OP) Emisor y espejo fotocélula con soporte regulable	Lacado Gris 9006
18	Apertura y cierre (OP) Motor industrial a eje	
19	Desembrague (STA) Maneta desbloqueo con cadena	Galvanizado
20	Seguridad (OP) Cortina fotocélulas L2500 mm.	
21	Apertura y cierre (OP) Cuadro de mando	

* Los cables antigiratorios sufren menos fatiga que los cables normales, aumentando considerablemente su duración.

* (STA) estándar. (OP) opcional.

SELECCIÓN DE AUTOMATISMOS

Situación de puerta	Accionamiento	Conjunto con rampa	Tipo de cuadro	Tipo recomendado automatismo	Seguridades eléctricas obligatorias	Conexión con rampa
Punto de carga	Hombre presente	No	Placa Integrada en motor. Pulsadores en Botonera	HP - Dock - EL - QI HP - Dock - OV - QI	No	No
Punto de carga	Hombre presente	Si	Placa Integrada en motor. Pulsadores en cuadro Mixto	HP - Dock - EL - CM HP - Dock - OV - CM	No	Si
Punto de carga	Pulsación	No	Caja de control externo PA	AP - EL - CE AP - OV - CE	Banda de contacto y fotocélula o cortina de fotocélulas	No
Punto de carga	Pulsación	Si	Caja de control mixto PA con pulsadores puerta y rampa	AP - EL - CM AP - OV - CM	Banda de contacto y fotocélula o cortina de fotocélulas	Si
Iso Perfect	Hombre presente	Si	Especial Iso Perfect HP	HP - EL	No	Si
Iso Perfect	Pulsación	Si	Especial Iso Perfect PA	AP - EL	Banda de contacto y fotocélula o cortina de fotocélulas	Si
Estándar	Hombre presente	No	Cuadro de control estándar HP	HP - EL - CE HP - OV - CE (si hay otras puertas de Punto de carga con este tipo de motor)	No	No
Estándar	Pulsación	No	Cuadro de control estándar pulsación PA	AP - EL - CE AP - OV - CE (si hay otras puertas de Punto de carga con este tipo de motor)	Banda de contacto y fotocélula o cortina de fotocélulas	No

* Los automatismos hombre presente deben ser accionados desde el lado de la puerta. La persona debe controlar el recorrido para evitar atrapamientos.

* Los automatismos pulsación pueden ser accionados con accionamientos remotos; tiradores, mandos a distancia etc.

HP Hombre presente

AP Pulsación

QI Placa Interna con pulsador

CM Cuadro Mixto

CE Cuadro Externo

CARACTERÍSTICAS DE LOS MUELLES GRANALLADOS Y PINTADOS

Estos muelles son estándar en todas las puertas de **Ángel Mir®**. Los muelles granallados se ajustan a los requerimientos de calidad impuestos por la norma DIN 17223-C. También cuentan con un programa de trazabilidad desde el inicio de la colada del material hasta la conformación y tratamiento térmico, siendo finalmente sometidos a un efecto de granallado.

Este último proceso consiste en, una vez terminado el muelle y antes de pintarlo, efectuar el "bombardeo" con cientos de pequeñas partículas metálicas a gran velocidad y con elevada energía sobre la cara expuesta del metal. El proceso, además de mejorar la terminación superficial produce un efecto de alivio de tensiones que aumenta el límite de fatiga. Estos cambios significan mayor vida útil y mejor respuesta en la relación fuerza-peso.

Los muelles con cobertura de pintura al polvo tienen mejor apariencia, además la protección contra la corrosión es una ventaja del sistema.



Instalación "bombardeo" de partículas y pintado en polvo.



Detalle hilo muelle antes y después de la aplicación del granallado.

Nuestros muelles se calculan para 25.000 ciclos. Opcionalmente a 50.000 o 100.000 ciclos.

Modelo **SECCFIRE® SECCIONAL CORTAFUEGOS 60' · 90'**

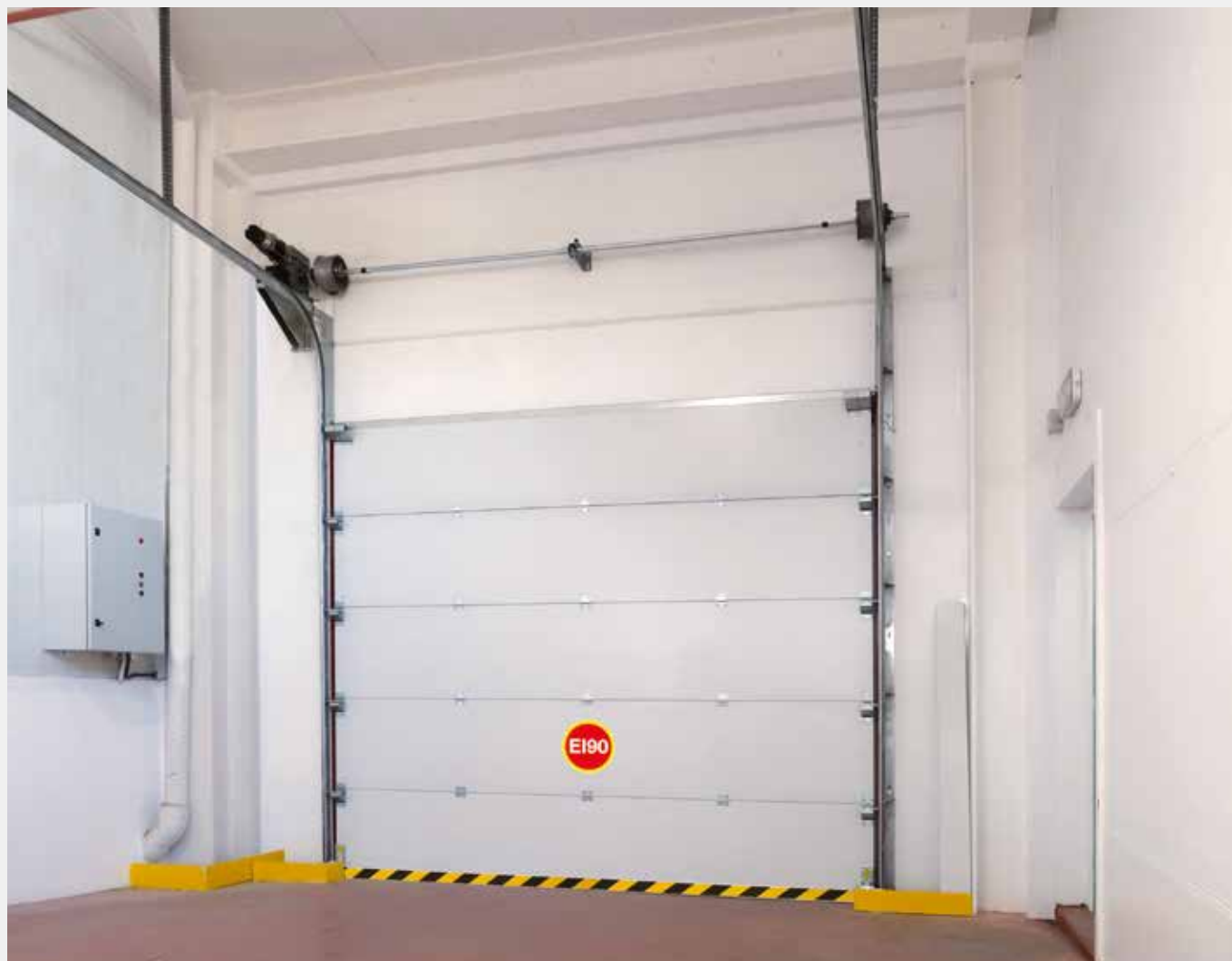

Puerta **seccional cortafuegos** en almacén.

Las **puertas seccionales cortafuegos SECCFIRE®** tienen como función principal compartimentar las distintas estancias de la nave en caso de incendio. Gracias a su diseño, pueden permanecer abierta o funcionar como una puerta seccional normal tanto en interiores como exteriores. Además, permite diferentes tipos de elevación para adaptarse a los espacios disponibles, lo que la hace ideal para aplicaciones muy diversas como teatros, montacargas, parkings, cintas transportadoras, almacenes logísticos, etc.

Toda la estructura está recubierta por materiales que evitan la salida de llamas, humos y gases y al mismo tiempo sirven como juntas de sellado aportando la máxima estanqueidad. La cámara interior está compuesta por composite aislante de una densidad 350 kg/m3 y con un grosor de 60 mm. El acabado de la estructura de la hoja es en chapa lisa de acero galvanizado pintada en color blanco RAL 9010, o bien opcionalmente, en acero inoxidable 304 o 316. SeccFire incorpora un motor reductor irreversible para uso no

intensivo, con final de carrera digital integrado, y va situado en el lateral de la puerta.

En caso de incendio garantizan una resistencia mínima en ambos lados de la puerta de 60 o 90 minutos dependiendo del modelo. El cuadro de control se conecta a la alarma contra incendios o al detector de humo; cuando recibe la señal de la alarma, la puerta desciende por el movimiento del motor o, en caso de corte de la tensión, desciende gracias a un SAI incorporado en el cuadro de control. El sistema de seguridad mediante cortina de fotocélulas autoblanqueables, garantiza la seguridad de paso de las personas y vehículos.

Dimensiones máximas

E160 y E190: **4.000 x 4.000 mm.**

PUERTAS SECCIONALES

¿QUÉ ES UNA PUERTA SECCIONAL?

SANDWICH

ALU-MIX

ALU-SECC

ALU-SECC VISION

FIBER-SECC

MUELLES DE CARGA

DINTELES

OPCIONES Y ACABADOS

PUERTAS PEATONALES

COMPONENTES Y AUTOMATISMOS

CORTAFUEGOS

RIPEINING SECC

ESPECIALES

RESIDENCIALES



Previo ensayo cara interior.



Previo ensayo cara exterior.



Ensayo cara interior.



Ensayo cara exterior.



Medidas modelo Seccfire® (en mm.)

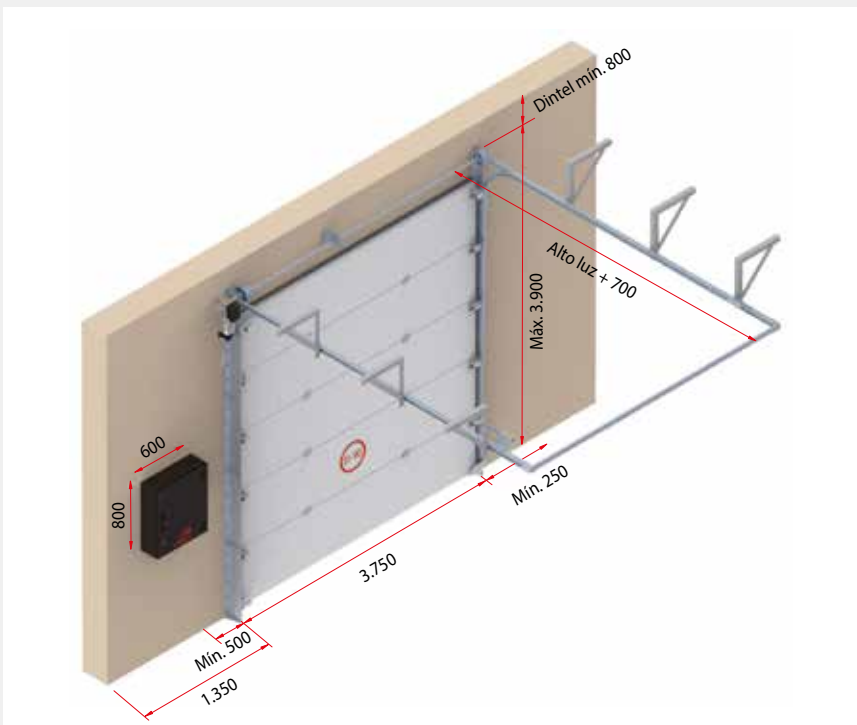

MODELO EI-SECC SECCIONAL CORTAFUEGOS 120'

Las **puertas seccionales cortafuegos EI-SECC'** proporcionan una solución excelente para compartimentar o cerrar espacios en todo tipo de industrias, así como instalaciones en las que se almacenen sustancias peligrosas para el medio ambiente. Gracias al cumplimiento de la clase de fuego B-s1, d0, de los paneles, es especialmente adecuada para utilizar en rutas de escape protegidas. La hoja de la puerta consiste en secciones compuestas únicas con un grosor de 42 mm y un acabado en color blanco estándar con un perfil en U galvanizado el lado inferior unido por remaches pop.

EI-SECC se fabrica con guías horizontales de gran elevación o totalmente vertical para adaptarse a cualquier espacio. Las ruedas de las guías laterales son de acero galvanizado de alta calidad, así como el perfil de la conexión superior que está parcialmente relleno de material resistente al fuego e intumescente (en caso de calentamiento).

El sistema de movimiento está compuesto por dos soportes en acero galvanizado o pintado unidos a la pared. El eje de transmisión, ubicado entre los soportes, está equipado con dos tambores de cable de aluminio que sujetan los cables de acero al panel de la puerta. Toda la unidad está asegurada por protección contra rotura de cables.

La puerta incorpora dos señales ópticas - acústicas y viene equipada de serie con un motor de 400 V, un cuadro de control y un dispositivo

de seguridad. En caso de corte de tensión, desciende por gravedad de forma controlada.

El número de ciclos de la puerta dependerá de las medidas de ésta. Clase de viento estándar 0, opcionalmente hasta Clase 5.

Opciones

- Acabado del panel pintado en color RAL a elegir con pintura húmeda o de envoltura.
- Barrera contra líquidos en altura de 300 mm o 550 mm.
- Componentes eléctricos y accesorios disponibles en una versión a prueba de explosión (ATEX).
- Posibilidad de conectar varias aplicaciones en el cuadro como interruptores de llave, detectores de humo y temperatura o un sistema de alarma contra incendios.
- Cortina de luz para aumentar la seguridad.

Dimensiones máximas EI 60

Ancho máximo: **5.450 mm**

Alto máximo: **5.500 mm**

Total superficie no superable: **25 m²**



Medidas modelo EI-Secc' Cortafuegos 120'

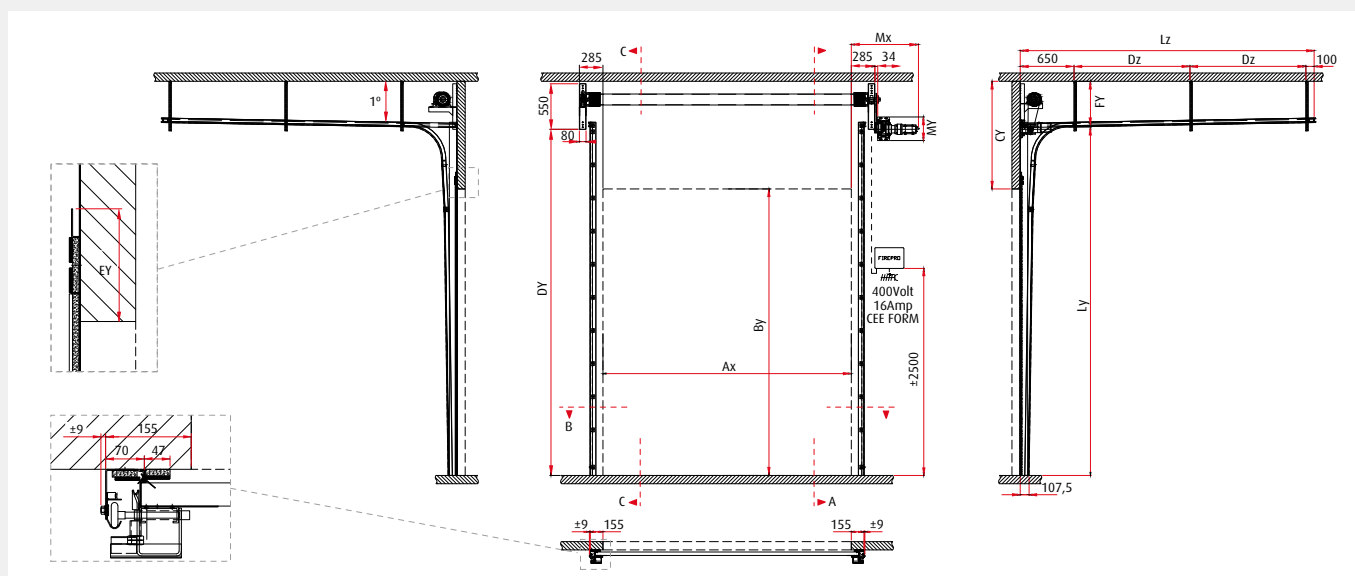

MODELO MINERAL-SECC LANA DE ROCA A1

La puerta seccional **Mineral-Secc®** es una puerta diseñada para trabajar en lugares con temperaturas elevadas, donde los paneles con poliuretano no son apropiados, o lugares donde el poliuretano no está permitido. Gracias a sus características puede utilizarse como puerta parallamas.

Este modelo está formado por una estructura interna de aluminio, rellena de lana de roca y forrada por ambas caras con chapa de acero lacado, y está compensado mediante resortes con los mismos sistemas de elevación y funcionamiento que una puerta seccional estándar. Consultar medidas.



Detalle del interior del panel relleno con lana de roca.

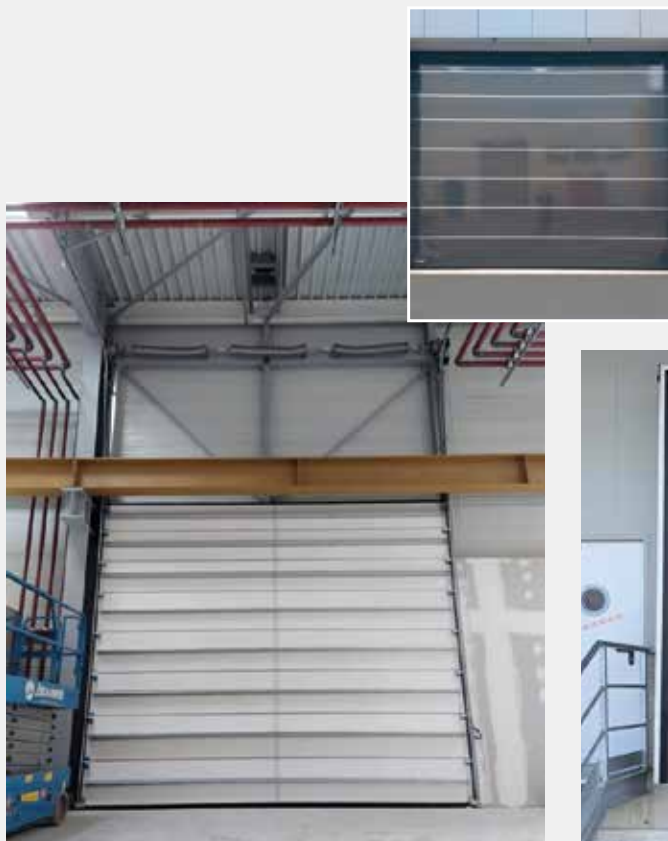

MODELO RIPENING SECC



Indicadas para la maduración de frutas, estas puertas seccionales son de una gama superior para garantizar el buen procesamiento de los alimentos con un **cierre hermético y eficaz**.

La puerta **Ripening Secc®** certifica el control de factores especiales en cuanto a temperatura, humedad, limpieza o condiciones de calor y **proporciona una mayor estanqueidad al gas**, gracias a los materiales aislantes de alta calidad con los que se fabrica y que aportan una garantía inmejorable para la refrigeración y maduración de frutas.

Este modelo se confecciona con el lateral de acero lacado blanco y bisagras intermedias de acero galvanizado y lleva siempre una **ventana de acrílico doble** que funciona como **salida de emergencia**. Con el carril de diseño especial no hay necesidad de construir marcos de puerta adicionales, ya que una nivelación rodeando la abertura es suficiente en la mayoría de los casos.

El buen funcionamiento de la puerta, ya sea manual o eléctrico, está garantizado por la alta calidad de los materiales, que mejoran el ajuste de los paneles. Además, vienen equipadas con las últimas medidas de seguridad y está disponible en varios colores estándar.

Variantes de las puertas para maduración de fruta:

- Modelo sándwich (con diferentes opciones de dintel)
- Modelo apilable sin guías horizontales ni muelles. (Ver foto).

Dimensiones máximas:

5.500 x 7.000 mm.



Certificación permeabilidad del aire: Clase 6 / Certificación permeabilidad del agua: Clase 3



Puerta Ripening Secc® en sala de maduración de fruta.



Prueba de permeabilidad del agua y aire.



Detalle de la prueba de permeabilidad del agua.



Modelo RIPENING SECC apilable



Opción plegable para espacios reducidos.



Puerta Ripening Secc® apilable.

PUERTAS SECCIONALES

¿QUÉ ES UNA PUERTA SECCIONAL?

SANDWICH

ALU-MIX

ALU-SECC

ALU-SECC VISION

FIBER-SECC

MUELLES DE CARGA

DINTELES

OPCIONES Y ACABADOS

PUERTAS PEATONALES

COMPONENTES Y AUTOMATISMOS

CORTAFUEGOS

REPINNING SECC

ESPECIALES

RESIDENCIALES



Puerta seccional para empresa proveedora de materiales para la construcción.



Puertas seccionales de gran formato con guía de 3" reforzada.



Puertas seccionales en varios muelles de carga.



Puertas seccionales de 10 metros de ancho en Málaga.

PUERTAS SECCIONALES

¿QUÉ ES UNA PUERTA SECCIONAL?

SANDWICH

ALU-MIX

ALU-SECC

ALU-SECC VISION

FIBER-SECC

MUELLES DE CARGA

DINTELES

OPCIONES Y ACABADOS

PUERTAS PEATONALES

COMPONENTES Y AUTOMATISMOS

CORTAFUEGOS

RIPEINING SECC

ESPECIALES

RESIDENCIALES



Muelles de carga con puerta seccional Sandwich para empresa de transportes.



Puertas seccionales con guía 3G.



Puerta seccional Alumix en Francia.



77 puertas seccionales en almacén refrigerado.

Las puertas **SECCIONALES RESIDENCIALES Ángel Mir®** son puertas versátiles, que por su diseño y construcción pueden adaptarse con seguridad y elegancia a los más variados estilos arquitectónicos.

Si es verdad que durante mucho tiempo la elección de una puerta de garaje era considerada por los consumidores como una cuestión de segundo orden en la mejora de su residencia, hoy en día, todos tenemos conciencia que esa decisión impacta tanto sobre la estética de la vivienda como en su valor. Por ello, **Ángel Mir®** le ofrece productos de calidad que asocian el encanto y la elegancia de las puertas de garaje así como con la durabilidad y la solidez de las puertas seccionales.

Nuestras puertas le ofrecen grandes ventajas de aislamiento, estanqueidad, seguridad y facilidad de uso, haciéndolas una solución efectiva y duradera para su hogar. Están formadas por una serie de paneles que se elevan mediante guías laterales. No ocupan superficie interior y aumentan el hueco útil, tampoco necesitan grandes espacios laterales y no invaden la calzada exterior. Tienen un funcionamiento suave y silencioso con el mínimo rozamiento.



LÍNEA **TRADICIONAL**
Panel sándwich rugoso



LÍNEA **MODERNA**
Panel sandwich liso



LÍNEA **MODERNA**
Panel sandwich liso con decoraciones



LÍNEA **RÚSTICA**
Imitación Corten



LÍNEA **RÚSTICA**
Acero corten sin oxidar barnizada



LÍNEA **RÚSTICA**
Acero corten



LÍNEA **EFFECT**
Imitación madera



LÍNEA **VANGUARDISTA**
Alusecc



LÍNEA **VANGUARDISTA**
Alusecc cristal

PUERTAS SECCIONALES

¿QUÉ ES UNA PUERTA SECCIONAL?

SANDWICH

ALU-MIX

ALU-SECC

ALU-SECC VISION

FIBER-SECC

MUELLES DE CARGA

DINTELES

OPCIONES Y ACABADOS

PUERTAS PEATONALES

COMPONENTES Y AUTOMATISMOS

CORTAFUEGOS

RIPEENING SECC

ESPECIALES

RESIDENCIALES



LÍNEA **EXCLUSIVA**
Alucomir Zinc



LÍNEA **EXCLUSIVA**
Alucomir Alucobón



LÍNEA **EXCLUSIVA**
Alucomir Resina



LÍNEA **EXCLUSIVA**
Alucomir perforada



LÍNEA **EXCLUSIVA**
Alucomir cristal



LÍNEA **EXCLUSIVA**
Alucomir cerámica



LÍNEA **CÁLIDA**
Madera maciza de roble con lamas verticales



LÍNEA **CÁLIDA**
Madera tablero marino



LÍNEA **CÁLIDA**
Madera tablero marino lacado blanco



LÍNEA **PROVENZAL**
Panel sándwich liso multicanal vertical



LÍNEA **SOFISTICADA**
Alucompact



LÍNEA **TRANSLÚCIDA**
Spacelite HT

Para más información consulte nuestros catálogos detallados por producto:



Catálogo General para la Industria



Puntos de Carga
Sistemas de Seguridad
Mesas Elevadoras



Puertas Rápidas



Puertas Seccionales



Puertas Seccionales Compact



Puertas Súper Rápidas



Puertas Súper Rápidas de apertura horizontal



Puertas Cortafuegos



Puertas Automáticas de Cristal



Puertas Plegables Laterales



Puertas para Plantas de Compostaje



Puertas Avantgates



Puertas Enrollables



Puertas Mircom



Puertas Residenciales



Quality since 1967
Reliable Doors & Docks



OFICINAS CENTRALES

Pol. Ind. Rissac, s/n
17121 Corçà
Tel.: (34) 972 640 620
Fax: (34) 972 642 451

info@angelmir.com
www.angelmir.com



angelmirporbisa



@angelmirporbisa



angelmirporbisa



angelmirporbisa



angelmirporbisa

DELEGACIONES

BARCELONA
RUBÍ (Barcelona)
Tel. (34) 935 41 81 06

CENTRO
ALOVERA (Madrid)
Tel. (34) 949 88 05 72

LEVANTE
L'ALCUDIA (Valencia)
Tel. (34) 962 54 11 11

SUR OCCIDENTAL
BOLLULLOS DE LA MITACIÓN (Sevilla)
Tel. (34) 955 77 65 37

SUR ORIENTAL
ALBOLOTE (Granada)
Tel. (34) 858 90 37 60

NORTE
VITORIA
Tel. (34) 945 17 16 93

Presentes en más de 50 países

EUROPA, ÁFRICA, AMERICA LATINA, GOLFO PÉRSICO, ASIA

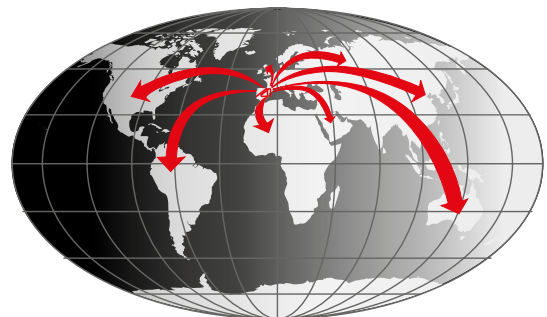

Distribuidor:

REPRESENTANTES EN ESPAÑA:
Alicante · Ávila · Badajoz · Barcelona · Bilbao · Burgos · Huesca · Girona
Las Palmas de Gran Canaria · Lleida · Logroño · Lugo · Mondragón · Oviedo · Palma de Mallorca
Pamplona · Salamanca · Santander · Tarragona · Valencia · Valladolid · Vigo · Zaragoza